

BOXER S

SERİSİ

10/15/20 kVA

3:3
FAZ

3:1
FAZ

ONLINE UPS



VERİ MERKEZİ



MEDİKAL



ENDÜSTRİ



ULAŞIM



ACİL DURUM



UPS ONLINE



TOWER



GÜÇ FAKTÖRÜ



SERVIS

ÖZELLİKLER

- Yüksek Frekans True Double-Conversion
- DSP (Digital Signal Processors) Teknolojisi
- Giriş Güç Faktörü Düzeltme (PFC)
- Geniş Giriş Voltaj Aralığı (110~300V)
- Çıkış Güç Faktörü 0.9
- Cold Start (Şebekesiz Aküden Başlatma)
- Otomatik Frekans Algılama
- Yüksek Enerji Tasarrufu için ECO Modu
- LCD Ekran Üzerinden Seçilebilir Çıkış Gerilimi
- 50Hz/60Hz Frekans Dönüştürme Modu
- LCD Ekran Üzerinden Seçilebilir Düşük Akü Gerilimi
- Açılıştaki Kendini Test Etme
- Gelişmiş Akü Yönetimi (ABM)
- Kısa Devre ve Aşırı Yük Koruması
- Kapalı Konumda Otomatik Akü Şarjı
- Yüke Duyarlı Akıllı Fan Kontrolü
- Jeneratör Uyumluluğu
- Emergency Power Off (EPO)
- Standard RS232 Haberleşme Portu
- Manuel Bypass
- USB/SNMP Haberleşme Portu (Opsiyonel)
- Eklenebilir Akü Ünitesi (Opsiyonel)



BOXER Serisi Bureau Veritas tarafından Avrupa Ürün Performansı standardına göre sertifikalandırılmıştır. (EN 62040-3)



POWER
FORLIFE

Aytemiz
MAKELSAN®
Kesintisiz Güç Kaynakları

MODEL			
Kapasite	10kVA / 9kW	15kVA / 13,5kW	20kVA / 18kW
GİRİŞ			
Giriş Gerilimi	380 / 400 / 415 VAC, (3Ph+N+PE) -%18 +%15		
Çalışma Voltaj Aralığı	208 - 478 VAC Ph-Ph		
Çalışma Frekans Aralığı	45-65 Hz		
Güç Faktörü	≥0,99		
Bypass Frekans Aralığı	50-60 Hz ±%10		
Harmonik Distorsiyon	≤%3 (%100 Doğrusal Olmayan Yük)		
ECO Aralığı	Mak. Gerilim: 220V: +%25 (Opsiyonel +%10, +%15, +%20), 230V: +%20 (Opsiyonel +%10, +%15), 240V: +%15 (Opsiyonel +%10) Min. Gerilim: -%45 (Opsiyonel -%20, -%30)		
Jeneratör	Uyumlu		
ÇIKIŞ			
Çıkış Gerilimi	380V / 400V / 415 VAC (3Ph+N+PE)		
Güç Faktörü	0,9		
Voltaj Regülasyonu	±%1		
Frekans	±%1, ±%2, ±%4, ±%5, ±%10 (Opsiyonel)		
Şebeke Modu Akü Modu	50-60 ± 0,1 Hz		
Dalga Şekli	Tam Sinüs		
Tepe Faktörü	3:1		
Harmonik Distorsiyon	≤%2 Doğrusal Yükle (≤%5 Doğrusal Olmayan Yükle)		
Transfer Süresi	Akü Modu - Inverter Modu 0ms, Inverter - Bypass Modu 0ms		
Çıkış Dinamik Toleransı	%100 Yükte ±%5		
Aşırı Kapasite	≤%110: 60dk, ≤%125: 10dk, ≤%150: 1dk, ≥%150 aniden Bypass'a geçiş		
Şebeke Modu Akü Modu	>%150 Bypass Modu		
Paralel Çalışma	Opsiyonel		
VERİM			
Inverter Modu	%93,5		%94,5
Akü Modu	%92,5		%93,5
ECO Modu	%98		
AKÜ			
Akü Gerilimi	240-480 VDC	360-480 VDC	480 VDC
Dahili Akü	20/30/40 x 12V 7/9Ah	30/40 x 12V 7/9Ah	30/40 x 12V 7/9Ah
Şarj Akımı	5A		
Tipik Şarj Süresi	8 saat		
KORUMA			
Tam Koruma	Aşırı Yük, Akıllı Kısa Devre ve Akü Şarj-Deşarj Koruması, RFI/EMI Filtre, IP20		
SİSTEM ÖZELLİKLERİ			
Şarj Akımı	Akıllı Şarj Sistemi		
Aşırı Isınma	Şebeke Modu: Bypass'a Çevirin; Yedekleme Modu; Hemen UPS'i Kapatın		
Akıllı Alarm Sistemi	Şebeke Hatası, Düşük Akü, Aşırı Yük, Sistem Hatası		
LED&LCD Ekran	Şebeke Modu, Akü Modu, Bypass Modu, Akü Düşük, Aşırı Yük ve UPS Hata		
ALARM			
Şebeke Hatası	Şebeke Modu, Düşük Akü, Aşırı Yük, Sistem Hata		
Düşük Akü Gerilimi	Alarm ve Kapanır		
Aşırı Yük	Aşırı Yük		
UPS Hatası	Sistem Hata		
ÇEVRESEL			
Çalışma Sıcaklığı	0°C~40°C		
Depolama Sıcaklığı	-25°C~55°C		
Bağıl Nem	%0~%90		
Yükseklik	<1500 m		
Gürültü Seviyesi	<50 dB		
HABERLEŞME			
Haberleşme Arayüzü	USB, RS232, RS485, Paralel Port, Kuru İletişim, Akıllı Yuva, SNMP Kartı (Opsiyonel), Röle Kartı (Opsiyonel)		
Yazılım	Muser4000, Sofeware		
Acil Kapatma	Kuru Kontak (Opsiyonel)		
STANDARTLAR			
Güvenlik	IEC/EN62040-1, IEC/EN60950-1		
EMC	IEC/EN62040-2, IEC61000-4-2, IEC61000-4-3, IEC61000-4-4, IEC61000-4-5, IEC61000-4-6, IEC61000-4-8		
BOYUTLAR & AĞIRLIK	10kVA	15kVA	20kVA
40 Akülü Boyutlar GxDxY (mm)	252 x 851,5 x 777		
Net Aküsüz Ağırlık (kg)	52	53	59
Max Net Akülü Ağırlık (kg)	161	162	168
60 Akülü Boyutlar GxDxY (mm)	342 x 856,4 x 827		
Net Aküsüz Ağırlık (kg)	62	63	70
Max Net Akülü Ağırlık (kg)	225	226	233

Aytemiz-Makelsan ürünlerin model ve teknik özellik bilgilerini önceden haber vermeksizin değiştirme hakkına sahiptir.

DETAYLAR

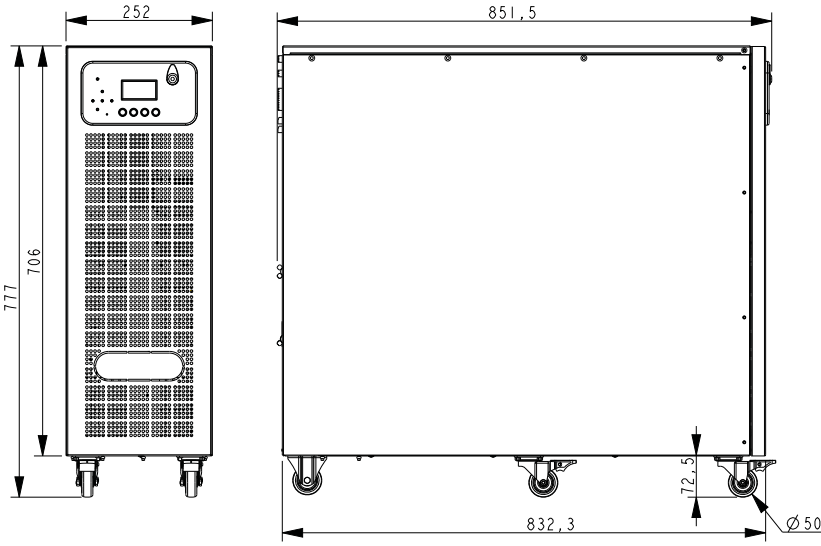

BOXER S SERİSİ
40 AKÜLÜ

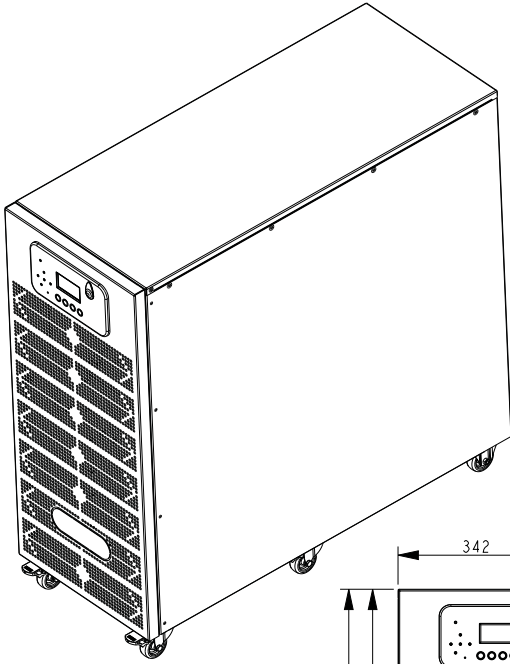

BOXER S SERİSİ
60 AKÜLÜ

